

Vanne de régulation électrique spéciale

Chauffage urbain (vapeur, eau surchauffée)

Série
9362



Description

Vanne de régulation 2 voies avec servomoteur électrique de type SIEMENS spécialement développée pour le chauffage urbain.

Caractéristiques

DN 15 au DN150
Corps en acier GS-C 25
Brides ISO PN40
Clapet à jupe percée anti-bruit,
Loi d'écoulement égal pourcentage,
Siège vissé,
Étanchéité à la tige par un presse-étoupe téflon et des joints toriques,
Facilité de maintenance par l'accès à l'obturation par la bride inférieure,

Option

Brides à emboîtements,
Filtre diffuseur aval à partir du DN 32,
Exécution avec un clapet pilote inverse pour les fortes Δp ,
Clapet profilé pour utilisation sur condensats.

Organe de commande

Moteur électro-hydraulique SKB, SKC ou SKD

- Avec ou sans système de retour à zéro,
- Boîtier et console en fonte d'aluminium,
- Coffret et bouton de réglage manuel en plastique,
- Protection IP54,
- Cde 3 points en 230 V \sim et 0-10 V ou 4-20 mA en 24 V \sim .

Spécification d'appel d'offre

Type 9362 Caractéristiques de la vanne DN.., Kv.. Caractéristiques du servomoteur.

Avantages particuliers

Les vannes, conçues et fabriquées en France, vous assurent d'une totale fiabilité avec des performances exceptionnelles. De conception compacte et modulaire, cette vanne vous garantira de longues années de tranquillité. De plus l'étanchéité de son presse-étoupe vous limitera les opérations de maintenance.

Toutes les vannes 9362 sont testées en étanchéité et en fonctionnement à 100% en usine, afin de vous garantir la qualité d'un grand constructeur de vanne de régulation.

Certification : PED et ATEX II 2 G/D.

Sart von Rohr SAS
25 Rue de la Chapelle
BP 2 – F 68620 Bitschwiller-les-Thann

Tel. 33/(0)3 89 37 79 50
Fax 33/(0)3 89 37 79 51
E-mail : sartventes@sart-von-rohr.fr

sart
von Rohr SAS

Coefficients de débits Kv et pression différentielle (bar)

															Technologie C.P.I. *			
DN	15		20		25	32		40		50		65		80	80	100	125	150
Course (mm)	20														40			
ØSiège	16	23	16	23	23	23	26	26	33	33	41	41	51	51	80	100	125	150
Kv																		
0,6																		
1,5																		
3,5																		
7																		
9																		
17																		
25																		
44																		
80																		
110																		
155																		
230																		

Type servo. SK	Effort disponible (daN)	Portée clapet / siège = métal / métal pour une étanchéité classe IV suivant ANSI B16-104														Type servo. SK	
SKD 32-21	100	40	40	40	24	24	24	19	19	12	12	8	8	5	5	Technologie C.P.I. *	SKC
SKD 32-50		40	40	40	24	24	24	19	19	12	12	8	8	5	5		
SKD 32-51		40	40	40	24	24	24	19	19	12	12	8	8	5	5		
SKD 62		40	40	40	24	24	24	19	19	12	12	8	8	5	5		
SKB 32-50	280	40	40	40	40	40	40	40	40	33	33	21	21	14	14	Technologie C.P.I. *	SKC
SKB 32-51		40	40	40	40	40	40	40	40	33	33	21	21	14	14		
SKB 62		40	40	40	40	40	40	40	40	33	33	21	21	14	14		

Les moteurs SKD ne sont pas utilisables sur vapeur.

* : Technologie Clapet Pilote Inverse.

Caractéristique du servomoteur

TYPE	SKD				SKB			SKC		
	32.50	32.51	32.21	62	32.50	32.51	62	32.60	32.61	62
Retour à zero		✓	✓	✓		✓	✓		✓	✓
Alimentation	230 V~			24 V~	230 V~		24 V~	230 V~		24 V~
Fréquence	50 ou 60 Hz									
Consommation	16 VA	21 VA	15 VA	18 VA	10 VA	15 VA	18 VA	19 VA	24 VA	28 VA
Type de commande	3 points			0...10 V-	3 points		0...10 V-	3 points		0...10 V-
Signal de sortie	-			0...10 V-	-		0...10 V-	-		0...10 V-
Course	20 mm				20 mm			40 mm		
Effort de fermeture	1000 N				2800 N					
Temps retour à zero	-	8 s	8 s	15 s	-	10 s	15 s	-	18 s	20 s
Temps course tige sortante	120 s		30 s		120 s			120 s		
Temps course tige rentrante	120 s		10 s	15 s	120 s		15 s	120 s		20 s
Protection du boîtier	IP 54 - EN 60 529									
Presse étoupe	4 x PG11 (Non fournis)									

OPTIONS

Paire de contacts auxiliaire 250V~, 60 A Ω, 2,5 A ind.	ASC 9.3			ASC 9.3			ASC 9.3			
Potentiomètre 1000Ω	ASZ 7.3			ASZ 7.3			ASZ 7.3			
Contact auxiliaire 24 V~, 4 A Ω, 2 A ind.			ASC 1.6			ASC 1.6			✓	
Limiteur de course 30..100 % ou 0..70% 0...10 V- signal			✓			✓			✓	
Réchauffeur de presse étoupe 24V~	sur demande									
TYPE	SKD				SKB			SKC		
	32.50	32.51	32.21	62	32.50	32.51	62	32.60	32.61	62

Schémas de branchement

SKB32.50 SKC32.60 SKD32.50

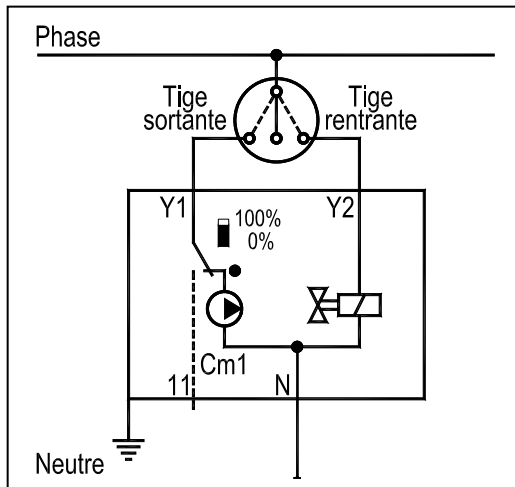

Sans retour à zéro, 230 V $\tilde{}$, 3 points
 11 : Sortie de Y1 pour course 100% pour montage en séquence.
 Uniquement disponible sur les servomoteurs SKB... et SKC...

SKB32.51 SKC32.61 SKD32.21 SKD32.51

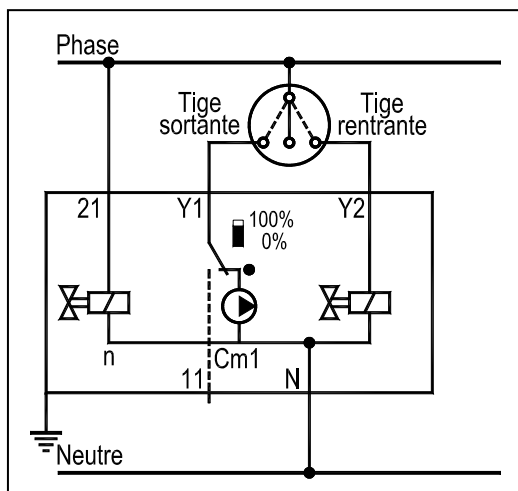

Avec retour à zéro, 230 V $\tilde{}$, 3 points
 11 : Sortie de Y1 pour course 100% pour montage en séquence.
 Uniquement disponible sur les servomoteurs SKB... et SKC...

SKB62 SKC62 SKD62

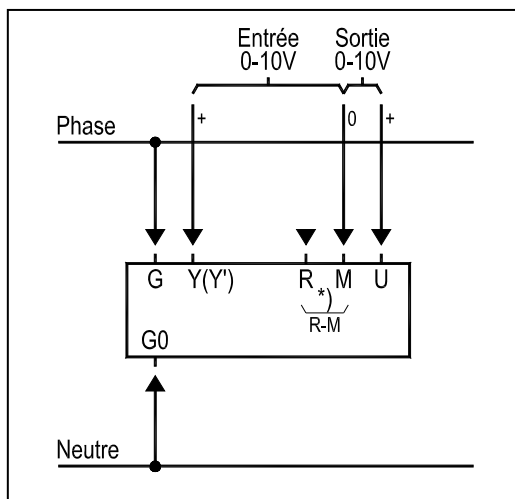

Avec retour à zéro
 Alimentation : 24 V – 50 Hz,
 Signal de commande : 0 – 10 Vcc ou 4 – 20 mA.
 R : Entrée du signal pour un potentiomètre de position ou un thermostat antigel avec signal 0..1000 Ω (SKB62 et SKC62),
 *) : Fil de liaison désigné par R-M sur la carte imprimée. Il doit être sectionné si la borne R est utilisée.

Nomenclature

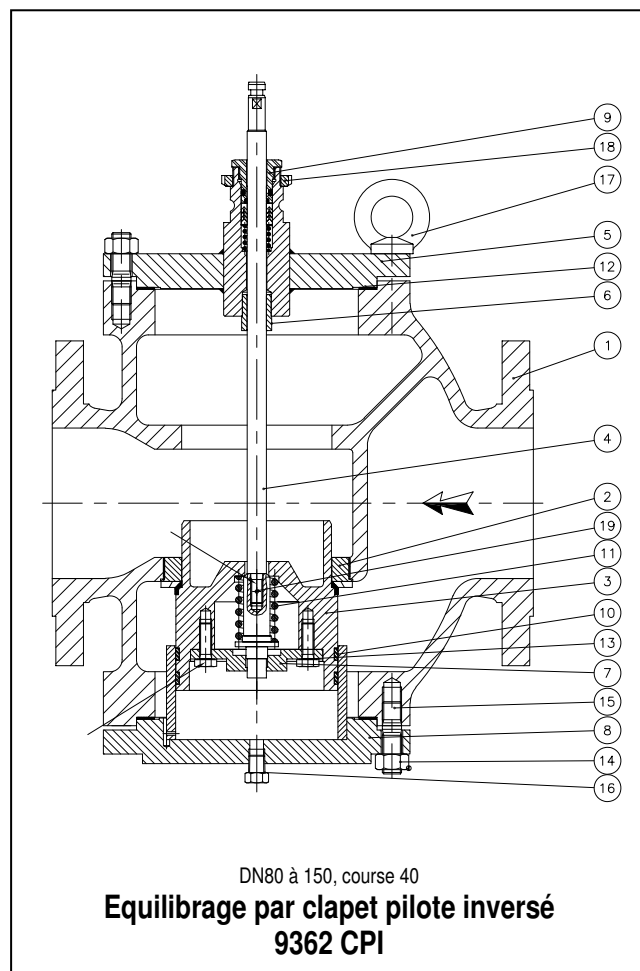
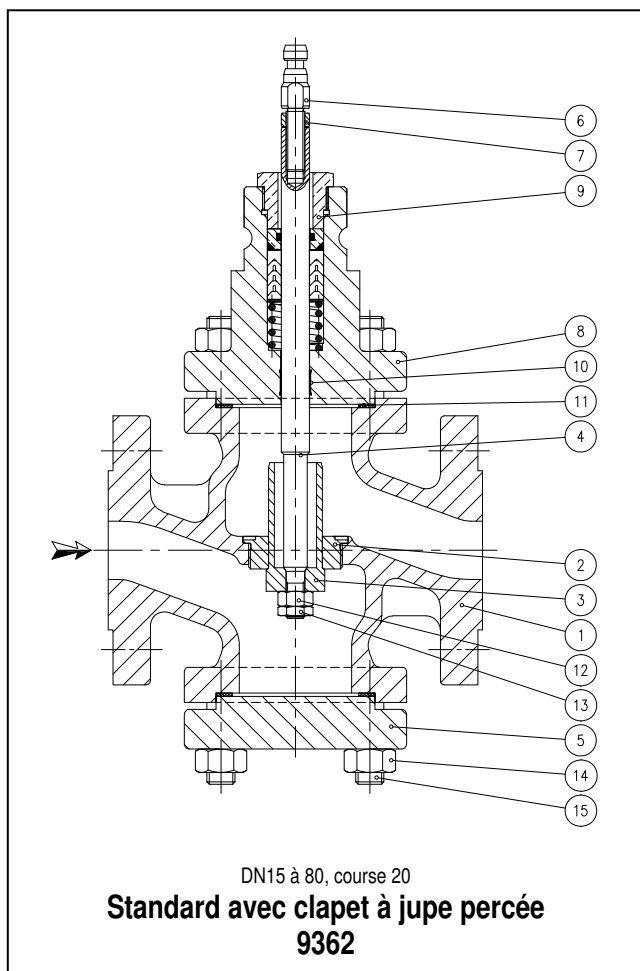

Rep.	Désignation
1	Corps
2	Siège
3	Clapet
4	Tige
5	Couvercle
6	Embout réglable
7	Contre-écrou
8	Couvercle raccord
9	Ens. presse-étoupe PTFE
10	Bague de guidage
11	Joint de corps
12	Ecrou de tige H
13	Ecrou de tige Hm
14	Ecrou H (corps)
15	Goujon (corps)

Rep.	Désignation
1	Corps
2	Siège
3	Clapet
4	Tige pilote
5	Couvercle
6	Douille
7	Blocage de pilote
8	Couvercle raccord
9	Ens. presse-étoupe PTFE
10	Segments
11	Ressort
12	Joint
13	Vis H
14	Ecrou H
15	Goujon
16	Bouchon 1/4"
17	Anneau de levage mâle
18	Ecrou à encoches
19	Goupille

Encombrement

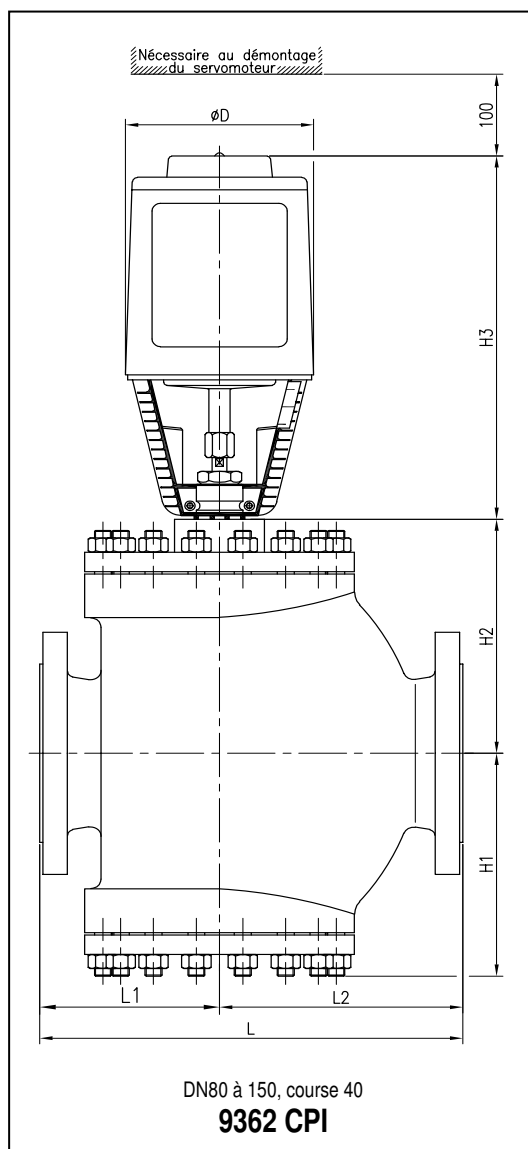
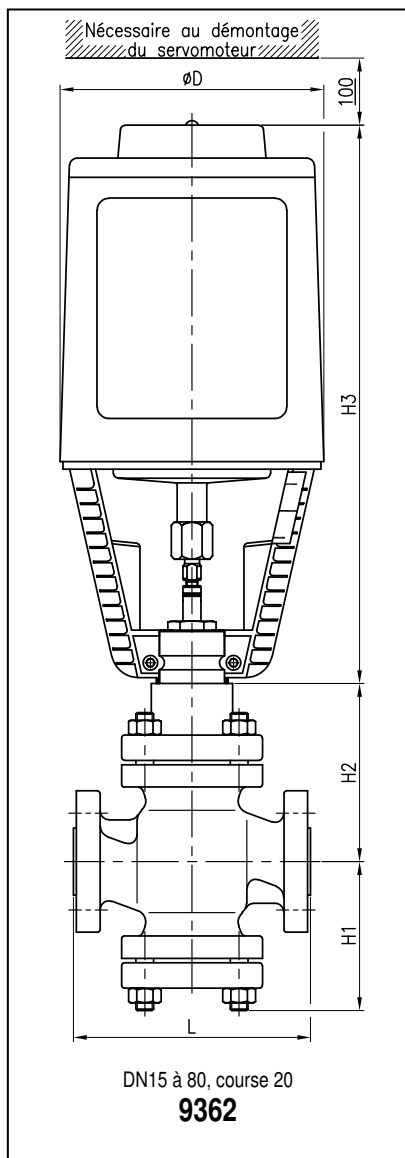

VANNE				SERVOMOTEUR SIEMENS		
DN	L	H1	H2	Type	ØD	H3
15	160	100	120	SKD 32-50	127	300
20	160	100	120	SKD 32-51		
25	160	100	120	SKD 32-21		
32	180	105	125	SKD62		
40	200	128	147	SKB 32-50	178	375
50	230	123	143	SKB 32-51		
65	290	135	146	SKB62		
80 C=20	310	150	157	SKC 32-60		
80 C=40	310	150	157	SKC 32-61		
100	350	170	177	SKC62		
125	400	225	245			
150	480	250	265			